

- Modello successivo del Tipo 6568 ottimizzato e migliorato
- Elemento mobile
- Modèle successeur révisé et amélioré du Type 6568
- Élément mobile

**6622**

Codice Articolo	Tipo	S	A	B	C	L	a	h	k	Forza di serraggio max. [daN]	kg
Code Article	Type									Force de serrage maxi. [daN]	
326622010200	6622-100	100	85	35	13	140	48	30	12	2.000	5,3
326622020400	6622-125	125	105	42	15	160	60	40	12	3.000	8,7
326622030600	6622-150	150	140	52	18	210	86	50	18	4.100	20,6
326622040800	6622-200	200	165	61	20	240	78	60	18	4.500	34,3

Ricambi • Pièces détachées 220-232

Dati tecnici • Données techniques 233-234

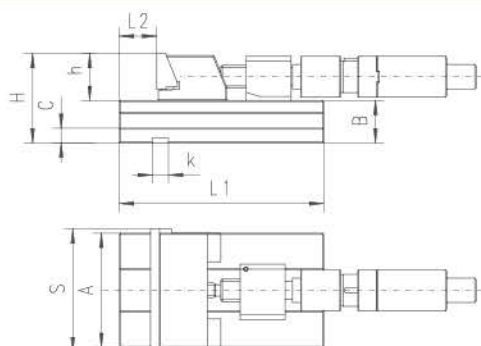

- Modello successivo del Tipo 6571 ottimizzato e migliorato
- Elemento mobile con vite idraulica
- Simile al Tipo 6622
- Modèle successeur révisé et amélioré du Type 6571
- Élément mobile avec Vis hydraulique
- Similaire au Type 6622

**6623**

Codice Articolo	Tipo	S	A	B	C	H	L1	L2	h	k	Forza di serraggio max. [daN]	kg
Code Article	Type										Force de serrage maxi. [daN]	
326623030400	6623-150	150	140	52	18	102	210	86	50	18	4.100	20,6
326623040600	6623-200	200	165	61	20	121	240	78	60	18	4.500	34,3

Ricambi • Pièces détachées 220-232

Dati tecnici • Données techniques 233-234

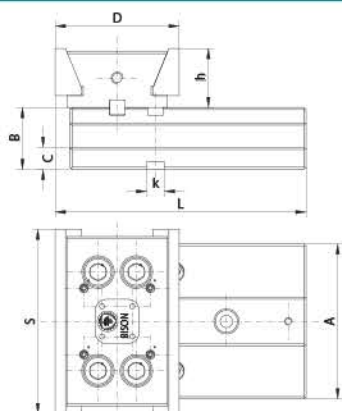

- Modello successivo del Tipo 6569-M ottimizzato e migliorato
- Elemento fisso
- Modèle successeur révisé et amélioré du Type 6569-M
- Élément fixe

**6624**

Codice Articolo	Tipo	S	A	B	C	D	L	h	k	Forza di serraggio max. [daN]	kg
Code Article	Type									Force de serrage maxi. [daN]	
326624010900	6624-100	100	85	35	13	80	163,0	30	12	2.000	4,4
326624020000	6624-125	125	105	42	15	84	170,0	40	12	3.000	6,7
326624030200	6624-150	150	140	52	18	110	221,5	50	18	4.000	14,5
326624040400	6624-200	200	165	61	20	127	253,5	60	18	4.500	26,5

Ricambi • Pièces détachées 220-232

Dati tecnici • Données techniques 233-234

1  
2  
3  
4  
5  
6  
7

6622

6623

6624